

Номинация «Кадетский класс»
Направление «МВД, Минюст»
Этап Практический

ВАРИАНТ 1



1. Знамя Победы является:

- 1) государственной реликвией России
- 2) государственным символом России
- 3) государственным атрибутом России
- 4) государственной памятником России

2. Назовите задачи осмотра места происшествия (выберите несколько вариантов ответа).

- 1) непосредственное восприятие и изучение места происшествия
- 2) обнаружение, фиксация и изъятие вещественных доказательств
- 3) установлении личности криминалиста, производящего осмотр
- 4) проведение совещания непосредственно на месте происшествия сотрудниками правоохранительных органов по вопросу произошедшего

3. Для какого из указанных следов 3D-сканирование будет наиболее эффективным способом фиксации?

Следы губ на чашке	Следы шин на грунте	Следы обуви на ковре
		
1	2	3

4. Что такое трасология?

- 1) трасология – раздел криминалистической техники, в котором разрабатываются методы и научно-технические средства обнаружения, фиксации, изъятия и исследования следов, используемых для раскрытия преступлений
- 2) трасология – это медицинское направление, в котором изучаются раны на теле человека
- 3) трасология – это изучение биологических следов

5. Что является инструментом исследования в экспертизе запаховых следов человека?

- 1) собака-детектор
- 2) эксперт
- 3) газовый хроматограф

6. Криминалистический чемодан это:

- 1) сумка, в которой содержатся средства первой помощи потерпевшему на месте происшествия
- 2) повседневный чемодан криминалиста, с которым он приезжает на работу
- 3) сумка или чемодан, содержащий технико-криминалистические средства, необходимые для проведения осмотра места происшествия
- 4) «тревожный чемодан» сотрудника полиции

7. Какие исследования возможны в рамках судебно-медицинской экспертизы?

- 1) определение возраста
- 2) определение отпечатков пальцев
- 3) определение принадлежности подписи на документе
- 4) определение давности составления документа

8. В каких направлениях деятельности человека не используется документ, удостоверяющий личность?

- 1) при тушении пожара
- 2) при оформлении медицинского полиса
- 3) при устройстве на работу
- 4) при сдаче ЕГЭ

9. Почерк – это:

- 1) система движений, основанная на письменно-двигательном навыке пишущего, фиксируемая в рукописи
- 2) средство запечатления мысли человека с помощью языка и системы обозначений
- 3) собственноручно выполненное полное или частичное графическое изображение

10. Подпись устанавливается на документ с целью:

- 1) удостоверения содержащихся в нём фактических данных
- 2) запечатления на нём графического изображения
- 3) определения давности его изготовления
- 4) предотвращения утраты документа

ЗАДАЧИ

11. Задача. Каждый раз, когда во время допроса следователь упоминал парк возле ст. м. Ховрино, подозреваемый покрывался испариной, краснел, расстегивал ворот рубашки. Почему следователь обратил внимание на это обстоятельство?

- 1) следователь подумал, что эта рубашка вызывает у подозреваемого дискомфорт и может иметь отношение к преступлению
- 2) покраснение и усиление потоотделения – невербальные признаки лжи; следователь

решил, что в указанном парке могут находиться важные доказательства, которые подозреваемый пытается скрыть

3) следователю самому было очень жарко, и он подумал, что следует установить в кабинете кулер для воды и кондиционер

12. Задача. Один из распространенных сценариев IT-мошенничества в социальных сетях – манипуляция доверием пользователей благотворительным фондам и центрам помощи нуждающимся людям и животным. Как можно отличить настоящую благотворительную организацию от мошенников, если вы увидели объявление о сборе средств в своей ленте? Выберите из предложенного списка несколько вариантов.

1) настоящая благотворительная организация официально зарегистрирована в качестве юридического лица, это можно проверить на сайте Федеральной налоговой службы, заказав выписку из ЕРГЮЛ онлайн

2) настоящая благотворительная организация предлагает переводить пожертвования только на официальные банковские реквизиты юридического лица; настоящая благотворительная организация размещает на своей страничке в соцсети ссылку на официальный сайт, где можно найти уставные документы, публичную оферту о пожертвовании, отчеты о расходовании поступивших денежных средств

3) настоящая благотворительная организация имеет не менее 100 подписчиков и множество фотографий на своей страничке в соцсети

4) настоящая благотворительная организация не имеет возможности часто публиковать тематические посты на своей страничке в соцсети, поскольку сосредоточена на более важных задачах, обычно у них всего 3-4 поста

5) настоящая благотворительная организация обладает культурой взаимодействия с благотворителями: не призывают к пожертвованиям в закрытой личной переписке, а при возникновении вопросов открыто на них отвечает

№ задания	Правильный ответ
1	1
2	1, 2
3	2
4	1
5	1
6	3
7	1
8	1
9	1
10	1
11	2
12	1, 2, 3, 5

ВАРИАНТ 2

1. Криминалистика и судебная экспертиза призваны оказывать содействие правосудию. Развитие судебной системы России неразрывно связано с реформами. Какие уставы содержались в пятой книге Морского устава 1720 года?

- 1) Полицейский и дисциплинарный
- 2) Полицейский и следственный
- 3) Судебный и дисциплинарный
- 4) Судебный и полицейский

2. Укажите этапы осмотра места происшествия.

- 1) начальный, исследовательский, заключительный
- 2) системный, начальный, основной, заключительный
- 3) подготовительный до выезда, подготовительный на месте происшествия, рабочий, заключительный
- 4) подготовительный, основной, рабочий, заключительный
- 5) рабочий до выезда, подготовительный на месте происшествия, основной, заключительный

3. Для какого из указанных следов 3D-сканирование будет наиболее эффективным способом фиксации?

Следы шин на асфальте	След пальца руки на стекле	След зубов на шоколаде
		
1	2	3

4. Что означает след и какие виды следов изучает трасология?

- 1) след – любое материальное отображение свойств вещей и явлений, позволяющее судить об их свойствах и использовать их отражение для решения идентификационных, диагностических, классификационных и интеграционных задач; трасология изучает объёмные, поверхностные, статические и динамические следы
- 2) трасология изучает следы биологического происхождения
- 3) трасология изучает генетические следы

5. Сколько собак используют для установления наличия запаха проверяемого лица в пробе с места происшествия в целях получения достоверного результата?

- 1) 1
- 2) 2
- 3) 3

6. Криминалистический чемодан укомплектован исходя из:

- 1) пожеланий следователя
- 2) назначения и особенностей места происшествия

- 3) рекомендаций руководителя экспертно-криминалистического подразделения
- 4) имеющихся в подразделении криминалистических средств

7. На какие вопросы не отвечает судебно-медицинская экспертиза?

- 1) какие телесные повреждения были причинены?
- 2) кто нанёс телесные повреждения?
- 3) как давно были нанесены телесные повреждения?
- 4) какова тяжесть вреда здоровью причинена потерпевшему?

8. Какие из перечисленных документов следует отнести к платёжным?

- 1) паспорт гражданина Казахстана
- 2) банковская карта
- 3) водительское удостоверение
- 4) талон транспортного средства

9. Одним из свойств почерка является:

- 1) вариационность
- 2) разнообразие
- 3) вариантность
- 4) вариация

10. Подпись содержит отображение (выберите несколько вариантов ответа):

- 1) фамилии, имени, отчества лица или условное графическое начертание в виде письменных знаков
- 2) художественных навыков исполнителя подписи
- 3) намерений исполнителя подписи
- 4) общих и частных признаков

ЗАДАЧИ

11. Задача. Допрашивая подозреваемого, следователь спросил, бывал ли тот у оз. Киево в г. Лобня. Именно там было совершено преступление, в рамках расследования которого ведется допрос. Подозреваемый часто заморгал, сделал несколько быстрых глотков воды из своего стакана и ответил: «Киево? Никогда в жизни там не был. Нет-нет, я там никогда не бывал. Я даже не слышал никогда о таком. Нет, точно нет». Оцените достоверность ответа подозреваемого.

- 1) в данном ответе отсутствуют, какие бы то ни было признаки, по которым можно было бы оценить его достоверность
- 2) в данном ответе имеются психологические признаки достоверности показаний: невербальные – сухость в глазах и во рту, которые можно выявить по морганию и судорожному питью, и вербальные – усиленное отрицание факта пребывания в указанном месте
- 3) в данном ответе имеются признаки лжи: невербальные – сухость в глазах и во рту, которые можно выявить по морганию и судорожному питью, и вербальные – усиленное отрицание факта пребывания в указанном месте

12. Задача. Один из распространенных сценариев IT-мошенничества в социальных сетях – создание поддельных маркетплейсов, единственная цель которых – обман доверчивых пользователей. Какие признаки будут указывать на то, что страничка магазина, объявление о которой появилось в Вашей ленте, может быть создана мошенниками? Выберите из предложенного списка несколько вариантов.

- 1) у поддельного маркетплейса нет красивого логотипа и звучного названия
- 2) у поддельного маркетплейса нет сайта, адресов или официальные точки в городе
- 3) у поддельного маркетплейса много фотографий товаров и отзывов от покупателей
- 4) у поддельного маркетплейса нет отзывов или они только положительные
- 5) у поддельного маркетплейса цены ниже оптовых
- 6) у поддельного маркетплейса нет понятной схемы доставки и возврата товаров

№ задания	Правильный ответ
1	3
2	3
3	3
4	1
5	3
6	2
7	2
8	2
9	1
10	1, 4
11	3
12	2, 4, 5, 6

ВАРИАНТ 3

1. Разработчиком трёхлинейной винтовки, принятой на вооружение в 1891 году и состоящей на вооружении около 60 лет является

- 1) Мосин Сергей Иванович
- 2) Калашников Михаил Тимофеевич
- 3) Драгунов Евгений Федорович
- 4) Никонов Геннадий Николаевич

2. Состав следственно-оперативной группы на месте происшествия это:

- 1) руководитель следственного органа, специалист-криминалист, понятые, кинолог
- 2) следователь или дознаватель, оперативный сотрудник, специалисты, кинолог со служебной собакой
- 3) следователь, специалисты, понятые, оперативный сотрудник
- 4) следователь, оперативный сотрудник, эксперт, понятые

3. На каком из представленных изображений запечатлен процесс 3D-лазерного сканирования места происшествия?

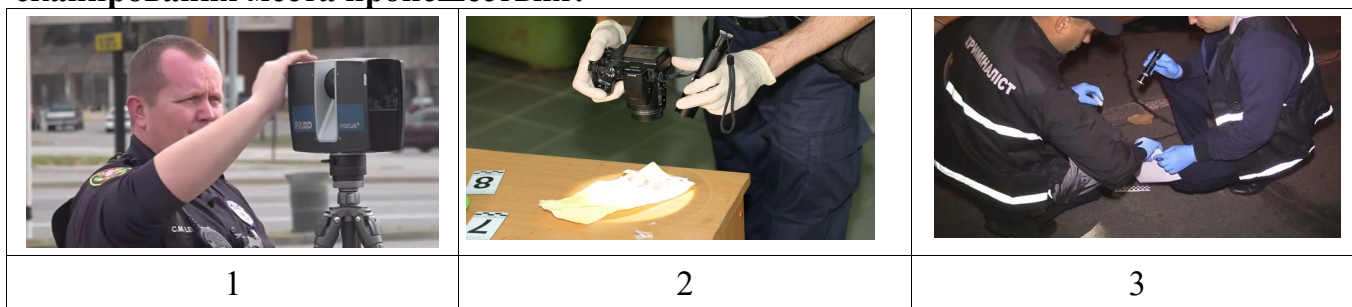

4. Что означает механизм слеодообразования?

- 1) механизм слеодообразования – это результат воздействия слеодообразующего объекта на следовоспринимающий; в трасологии изучаются материально-отображенные следы, образованные в результате механического взаимодействия двух объектов
- 2) механизм слеодообразования – это способы получения какой-либо информации
- 3) механизм образования следов горения

5. Какими способами собирают запаховые пробы? Выберите несколько вариантов ответа.

- 1) рентгеновскими методами
- 2) испарением со следоносителя в вакууме с конденсацией на хлопчатобумажной салфетке
- 3) плотным контактом хлопчатобумажной салфетки с поверхностью носителя запаховых следов

6. Выберите иллюстрацию, на которой представлен криминалистический чемодан.

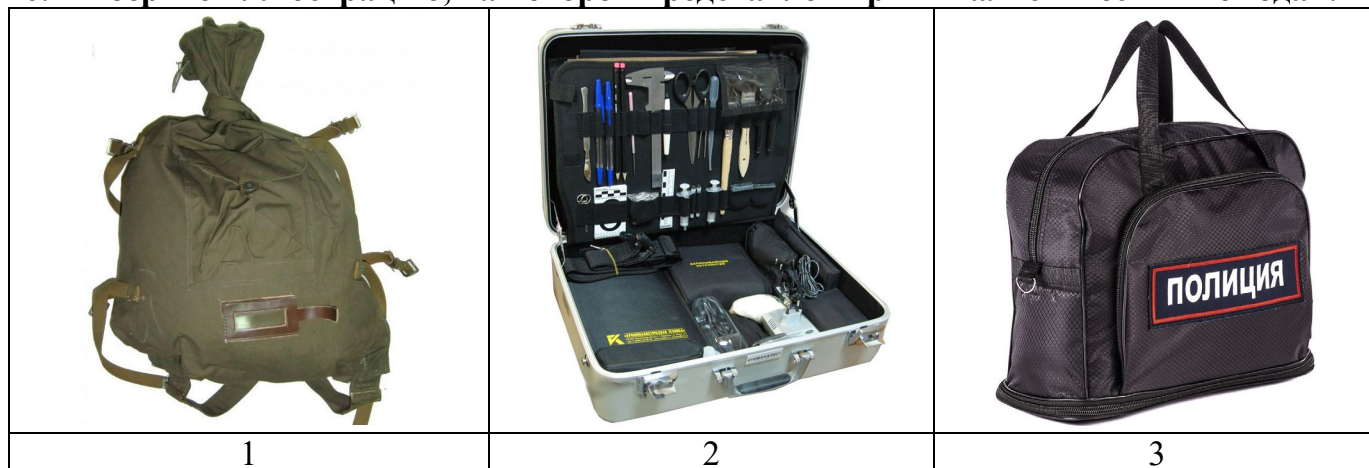

7. Какие телесные повреждения невозможно оценить при производстве судебно-медицинской экспертизы?

- 1) кровоподтеки
- 2) ссадины
- 3) ушибы
- 4) переломы

8. Для того, чтобы не допустить подделку документов, выполненных на бумажной основе, необходимо:

- 1) предусмотреть хранение документов в специально отведённых для этого помещениях и отделениях Сбербанка РФ
- 2) перевести все документы в цифровой вид
- 3) увеличить номенклатуру документов, выполняемых на бумаге
- 4) усилить защитный комплекс введением дополнительных элементов защиты (помимо водяных знаков, специальных красок и специальных способов печати)

9. Общие признаки почерка – это признаки:

- 1) дающие информацию об особенностях движений при написании и соединении отдельных букв и элементов
- 2) проявляющиеся в рукописи в целом
- 3) проявляющиеся в отдельных буквах и их элементах
- 4) проявляющиеся в соединении элементов между собой

10. К признакам, характеризующим построение подписи не относится (выберите несколько вариантов ответа):

- 1) размер
- 2) количество соединений
- 3) общий вид
- 4) чёткость

ЗАДАЧИ

11. Задача. В ходе допроса, следователь спросил у свидетеля, во сколько он проходил мимо подъезда № 3 дома, где было совершено преступление. Свидетель, не задумываясь, практически мгновенно ответил: «Это было в 15.45. Я как раз посмотрел на часы и заметил – ровно 15.45. Без четверти четыре, точно, 15.45». После этого он несколько раз постучал пальцами по столу. Оцените достоверность ответа подозреваемого.

- 1) в данном ответе отсутствуют, какие бы то ни было признаки, по которым можно было бы оценить его достоверность
- 2) быстрота и точность ответа свидетельствуют о его правдивости
- 3) в данном ответе имеются признаки лжи: невербальные – нервное постукивание рукой, и вербальные – многочисленные повторы одного и того же

12. Задача. Нередко мошенники создают фейковые странички в социальных сетях, чтобы от имени несуществующих людей выуживать у доверчивых пользователей личную информацию или выманивать деньги. Как отличить страничку, созданную мошенником, если вы неожиданно получили запрос на добавление в друзья? Выберите из предложенного списка несколько вариантов.

- 1) на фотографии не видно лица или фото выглядит постановочно-студийным
- 2) кроме аватарки в профиле почти нет фотографий – с семьей, детьми, друзьями, или из путешествий
- 3) очень много фотографий с семьей, детьми, друзьями и животными, особенно много – с выставок и концертов
- 4) множество записей философского и религиозного характера, а также стихов собственного сочинения
- 5) из записей в основном репосты из пабликов, сделаны они в небольшом промежутке времени – несколько лет назад
- 6) друзей или почти нет, или около 100 человек, и все они с такими же полупустыми страничками

№ задания	Правильный ответ
1	1
2	2
3	1
4	1
5	2, 3
6	2
7	3
8	4
9	1
10	1, 2
11	3
12	1, 2, 5, 6

ВАРИАНТ 4

1. В каких модификациях выпускалась винтовка «трехлинейка»?

- 1) пехотной, драгунской, казачьей
- 2) пехотной, десантной, морской
- 3) гражданской, охотничьей, военной
- 4) короткой, средней, длинной

2. Руководителем следственно-оперативной группы на месте происшествия является:

- 1) старший по званию
- 2) старший по стажу работы и опыту
- 3) следователь
- 4) специалист-криминалист

3. На каком из представленных изображений запечатлен процесс 3D-лазерного сканирования следа обуви, обнаруженного на месте происшествия?



4. Какие решаются задачи при исследовании следов?

- 1) идентификационные, диагностические, ситуалогические
- 2) производственно-технические
- 3) мысленные

5. Что меняют в сравнительном ряду перед каждой проводкой собаки-детектора?

- 1) расположение запаховых проб лиц, заведомо непричастных к расследуемому событию
- 2) образец проверяемого лица
- 3) расположение пробы с запахом проверяемого лица

6. Укажите, что не входит в чемодан криминалиста.

- 1) ножницы
- 2) конверты
- 3) полевая форма сотрудника полиции
- 4) телескопическое зеркало

7. На какой вопрос не отвечает судебно-медицинская экспертиза при оценке следов крови?

- 1) каков механизм образования следов?
- 2) каково примерно количество излившейся крови?
- 3) чей след отпечатался в помарках крови?
- 4) в каком положении находился потерпевший после начала кровотечения?

8. Какие из указанных видов документов не предполагают наличие таких элементов защиты, как водяной знак, защитная нить и люминесцирующие защитные волокна?

- 1) денежный билет Банка России номиналом 5000 рублей
- 2) вкладыш к диплому о среднем профессиональном образовании
- 3) банковская карта
- 4) акцизная марка

9. Темп относится к группе:

- 1) частных признаков почерка
- 2) специальных признаков почерка
- 3) сложных признаков почерка
- 4) общих признаков почерка

10. Вопрос о подлинности подписи не решается, если (выберите несколько вариантов ответа):

- 1) лицо, от имени которого значится подпись, не могло её выполнить в силу установленных обстоятельств
- 2) неизвестно лицо, выполнившее подпись
- 3) необходимо установить, каким лицом выполнена подпись
- 4) выявлены признаки выполнения подписи другим лицом

ЗАДАЧИ

11. Задача. Каждый раз, когда во время допроса следователь упоминал Петровский парк, подозреваемый, прежде чем ответить, прикрывал рот рукой, откашливался, потирал нос. В остальное время никаких признаков простуды у подозреваемого не наблюдалось. Почему следователь обратил внимание на это обстоятельство?

- 1) следователь оценивал, не требуется ли подозреваемому медицинская помощь, и имеет ли он право продолжать допрос
- 2) следователь боялся заразиться гриппом, потому что не сделал прививку
- 3) прикрывание рта рукой, покашливание, потирание носа – невербальные признаки лжи; следователь решил, что в указанном парке могут находиться важные доказательства, которые подозреваемый пытается скрыть

12. Задача. Многие пользователи социальных сетей пренебрегают простыми правилами безопасности, соблюдение которых позволит обезопасить себя от мошеннических действий. Что это за правила? Выберите из предложенного списка несколько вариантов.

- 1) не используйте один профиль в социальной сети больше года. Постоянно удаляйте свои странички и создавайте заново
- 2) не пользуйтесь никакими маркетплейсами в социальных сетях. Большинство из них созданы мошенниками и нет никаких способов проверить их надежность
- 3) если кто-то из друзей в соцсети просит перечислить деньги на карточку или мобильный телефон либо вы замечаете иную подозрительную активность, свяжитесь с человеком альтернативными способами и попросите прояснить ситуацию
- 4) установите приложение, с помощью которого вход в аккаунт подтверждается приходящим на телефон кодом. Такая двойная защита учетной записи оставляет взломщикам меньше шансов
- 5) используйте сложный пароль и не сохраняйте его в браузере. Пользуйтесь антивирусным программным обеспечением и обновляйте его
- 6) не пользуйтесь для входа в социальные сети чужими устройствами. Но если это все-таки необходимо, то надо проверять, не сохранились ли ваши персональные данные на чужом устройстве

№ задания	Правильный ответ
1	1
2	3
3	2
4	1
5	3
6	3
7	3
8	3
9	1
10	1, 2, 4
11	3
12	3, 4, 5, 6

ВАРИАНТ 5

1. В основу трёхлинейной винтовки «Мосинки» положен механизм затвора:

- 1) поворотного продольно-скользящего
- 2) запирающим клином
- 3) перекосом затвора
- 4) роликовым запираением

2. Понятыми на месте происшествия могут быть:

- 1) сотрудники правоохранительных органов
- 2) очевидцы происшествия
- 3) адвокат и близкие потерпевшего
- 4) соседи или лица, проживающие рядом с местом происшествия

3. На каком из представленных изображений запечатлен результат 3D-лазерного сканирования места происшествия?



4. Что относится к свойствам папиллярных узоров?

- 1) индивидуальность, неизменяемость и восстанавливаемость
- 2) сложность
- 3) структурность

5. Каким образом составляется сравнительный ряд, чтобы установить мужчиной или женщиной оставлен запаховый след на месте происшествия?

- 1) ряд состоит из 9 запаховых проб лиц, непричастных к расследуемому событию и пробы с места происшествия
- 2) ряд состоит из 8 запаховых проб лиц, непричастных к расследуемому событию, запаховой пробы с места происшествия и запаховой пробы проверяемого лица
- 3) сначала ряд составляют из 8 проб лиц женского пола, 1 запаховой пробы лица мужского пола и пробы с места происшествия. Второй ряд состоит из 8 запаховых проб мужского пола, 1 пробы женского запаха и пробы с места происшествия

6. Криминалистические чемоданы различаются:

- 1) комплектацией и назначением
- 2) цветом и размерами
- 3) толщиной и весом
- 4) количеством комплектующих и годом выпуска

7. Что может установить судебно-медицинский эксперт? Выберите несколько вариантов ответа.

- 1) личность умершего
- 2) давность наступления смерти
- 3) причину смерти
- 4) заболевания, имевшиеся при жизни у умершего

8. Какие методы исследования могут быть применимы к документам (выберите несколько вариантов ответа):

- 1) исследование с помощью микроскопии
- 2) исследование в ультрафиолетовой области спектра
- 3) исследование в инфракрасной части спектра
- 4) метод определения твёрдости

9. К группе частных признаков почерка относится (выберите несколько вариантов ответа):

- 1) скорость движений
- 2) координация движений
- 3) степень связности
- 4) вид соединения движений

10. Техническое исследование спорных подписей:

- 1) проводится, если выявлены признаки применения технических средств подделки подписей
- 2) не проводится, поскольку уровень развития науки не позволяет решить данную задачу
- 3) проводится во всех случаях
- 4) проводится по усмотрению эксперта при наличии соответствующего постановления следователя или суда

ЗАДАЧИ

11. Задача. В течение 15 минут следователь, не перебивая, слушал подробный рассказ подозреваемого о том, где находился подозреваемый в день совершения преступления. После этого, следователь задал несколько вопросов, уточняя маршруты и тайминг передвижения подозреваемого. Затем следователь спросил, не мог ли подозреваемый случайно оказаться в этот день возле того места, где было совершено преступление. Получив отрицательный ответ, следователь включил подозреваемому фрагмент записи, сделанной камерой дорожного видеонаблюдения, на которой было видно, как подозреваемый за рулем автомашины подъезжает к указанному месту незадолго до времени совершения преступления. Оцените действия следователя.

- 1) следователь выбрал верную тактику допроса и применил тактическую комбинацию таких приемов, направленных на изобличение лжи, как: допущение легенды, сокрытие осведомленности, уточняющие вопросы, предъявление доказательств
- 2) следователь выбрал верную тактику допроса – он создавал напряжение и запугивал подозреваемого

3) следователь выбрал неверную тактику допроса: он зря потратил время, выслушивая ложные ответы подозреваемого, если он с самого начала владел этой видеозаписью, надо было начать с её предъявления

12. Задача. Вы получили следующее личное сообщение в социальной сети «ВКонтакте». Проанализируйте его и определите вид мошенничества, который пытается осуществить отправитель.



Иван 13.44

Добрый день!

Меня зовут Иван, я занимаюсь анализом данных в социальных сетях. Ваш комментарий в группе «Страдающее Средневековье» привлек внимание нашей организации: вынужден сообщить, что на его основании у Вас могут возникнуть проблемы с законом. Конкретно в Вашем случае дело будет возбуждено по 282 и 148 статьям УК РФ.

Я как частное лицо понимаю, что такое наказание как пять лет тюрьмы не соответствует тяжести Вашей вины. Поэтому я предлагаю свою помощь: за определенную сумму я помогу программе «забыть» найденную информацию. К сожалению, времени на раздумья у Вас немного: в течение часа программа автоматически передаст данные в центр по борьбе с экстремизмом и дело на Вас будет заведено автоматически.

Заранее предупреждаю, что удалять информацию и закрывать свою страницу бесполезно: вся информация с 2007 года доступна спецслужбам.

Жду Вашего решения.

1) это фишинг; Вас обманом заставляют скачать вредоносное ПО, чтобы завладеть персональными данными, получить доступ к Вашим паролям, счетам и т.д.

2) это финансовая пирамида; Вас пытаются заставить вложить свои деньги и привлечь друзей-инвесторов ради получения быстрой сверхприбыли, которую на самом деле никто, кроме мошенников, не получит

3) это скам; с помощью методов социальной инженерии Вас пытаются заставить добровольно отдать свои деньги мошенникам

№ задания	Правильный ответ
1	1
2	4
3	3
4	1
5	3
6	1
7	2, 3, 4
8	1, 2, 3
9	2, 4
10	3
11	1
12	3

ВАРИАНТ 6

1. По Закону о воинской повинности 1912 года призыву подлежали мужчины, достигшие возраста:

- 1) 16 лет
- 2) 18 лет
- 3) 20 лет
- 4) 22 лет

2. Действия понятых на месте происшествия:

- 1) помогают обнаруживать, фиксировать и изымать следы
- 2) наблюдают за ходом следственных действий
- 3) охраняют место происшествия
- 4) помогают вести поиск очевидцев происшествия

3. На каком из представленных изображений запечатлен результат 3D-лазерного сканирования следа обуви, обнаруженного на месте происшествия?

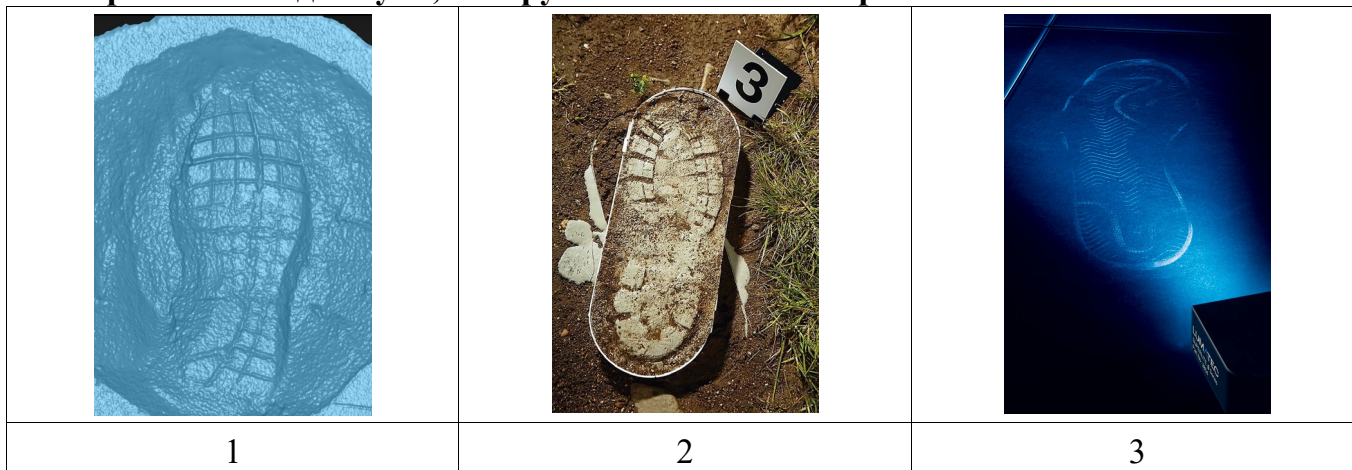

4. Когда был открыт феномен, т.е. уникальность, папиллярных узоров?

- 1) в середине 19 века
- 2) в 20 веке
- 3) в 18 веке

5. Каким образом составляется сравнительный ряд, чтобы установить ребенком или взрослым человеком оставлен запаховый след на месте происшествия?

- 1) ряд составляют из 8 проб лиц женского пола, 1 запаховой пробы лица мужского пола и пробы с места происшествия
- 2) ряд состоит из 9 запаховых проб лиц, непричастных к расследуемому событию и пробы с места происшествия
- 3) сначала ряд состоит из 8 запаховых проб взрослых лиц, 1 запаховой пробы ребёнка и пробы с места происшествия. Второй ряд состоит из 8 запаховых проб детей, 1 запаховой пробы взрослого лица и пробы с места происшествия

6. На иллюстрации представлен фонарик, входящий в мобильный криминалистический набор. Укажите вариант ответа, соответствующий его назначению.



- 1) освещение плохо освещённых мест при проведении осмотра
- 2) освещение дороги в тёмное время суток для следователя и криминалиста
- 3) предназначен для подачи сигнала на расстояние
- 4) используется с целью освещения кодового замка на криминалистическом чемодане

7. Какой достоверный признак воздействия тока на человека?

- 1) ожоги
- 2) переломы костей
- 3) нахождение его возле электроприборов
- 4) электрометка

8. Официальные документы содержат реквизиты, к которым можно отнести (выберите несколько вариантов ответа):

- 1) размеры документа
- 2) подпись
- 3) эмблема организации
- 4) дата составления документа

9. Преобладающее направление движений как признак почерка может быть:

- 1) левостороннее, правостороннее
- 2) петлевое, дуговое
- 3) левоокружное, правоокружное
- 4) прямолинейное, возвратное

10. При исследовании подписи (выберите несколько вариантов ответа):

- 1) эксперт сравнивает спорную подпись с представленными образцами
- 2) эксперт проводит испытания пишущих средств
- 3) эксперт создаёт сравнительные образцы
- 4) эксперт изучает общие и частные признаки

ЗАДАЧИ

11. Задача. С начала допроса по делу об убийстве молодой женщины следователь внимательно слушал подробный рассказ подозреваемого о том, чем он занимался в день совершения преступления, не перебивал и не торопил его. Подозреваемый отрицал свою причастность к убийству и заявлял алиби. Когда подозреваемый закончил рассказ, следователь встал и несколько раз прошёлся по кабинету, не говоря ни слова. Затем он начал все быстрее и быстрее задавать уточняющие вопросы обо всех перемещениях и контактах подозреваемого в этот день. Наконец он, не сбавляя темпа, спросил: «Какими были ее последние слова?». Оцените действия следователя.

- 1) следователь выбрал неверную тактику допроса: сначала он работал не спеша, а потом вспомнил, что отведённое в УПК РФ время на допрос заканчивается, и начал торопиться
- 2) следователь выбрал верную тактику допроса и применил тактическую комбинацию таких приемов, направленных на изобличение лжи, как: допущение легенды, создание напряжения, выжидание, форсирование темпа допроса, постановка неожиданного вопроса
- 3) следователь выбрал верную тактику допроса: он запугивал подозреваемого и задавал наводящие вопросы

12. Задача. Вы получили следующее личное сообщение в социальной сети «ВКонтакте». Проанализируйте его и определите вид мошенничества, который пытается осуществить отправитель.

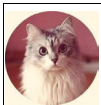
	<p>Мargarита Овечкина 15.30 Добрый день! Поздравляю Вас! Вы победили в конкурсе, который проходил несколько недель назад от нашей студии, и выиграли сертификат на студию фотосессию, ВСЕ УСЛУГИ ПРЕДОСТАВЛЯЮТСЯ ПОЛНОСТЬЮ БЕСПЛАТНО!!! Чтобы получить свой сертификат, установите наше приложение. Сертификат уже добавлен в Ваш личный кабинет. Ссылка для скачивания: http://fotolab.com/10745833</p>
---	--

- 1) это фишинг; Вас обманом заставляют скачать вредоносное ПО, чтобы завладеть персональными данными, получить доступ к Вашим паролям, счетам и т.д.
- 2) это финансовая пирамида; Вас пытаются заставить вложить свои деньги и привлечь друзей-инвесторов ради получения быстрой сверхприбыли, которую на самом деле никто, кроме мошенников, не получит
- 3) это скимминг; с помощью специального считывающего устройства злоумышленники пытаются получить данные Вашей банковской карты

№ задания	Правильный ответ
1	3
2	2
3	1
4	1
5	3
6	1
7	4
8	2, 3, 4
9	3
10	1, 4
11	2
12	1

ВАРИАНТ 7

1. Какой срок срочной службы был установлен Законом о воинской повинности 1912 года?

- 1) в пехоте и артиллерии 1 год на флоте 2 года
- 2) в пехоте и артиллерии 2 года на флоте 3 года
- 3) в пехоте и артиллерии 3 года на флоте 4 лет
- 4) в пехоте и артиллерии 3 года на флоте 5 лет

2. Способы фиксации результатов осмотра места происшествия.

- 1) протокол осмотра, показания свидетелей, вещественные доказательства
- 2) материалы видеозаписи, фототаблица, показания потерпевшего
- 3) фототаблица, видеозапись стационарных систем видеонаблюдения
- 4) протокол осмотра, фототаблица, видеозапись, схемы и планы

3. Как можно охарактеризовать применение технологий 3D-лазерного сканирования по сравнению с другими техническими средствами фиксации, если осмотр места происшествия проводится в тяжелых погодных условиях и (или) при сложном освещении?

- 1) в этих условиях применение 3D-сканера невозможно
- 2) в этих условиях применение 3D-сканера имеет преимущество по сравнению с другими техническими средствами фиксации
- 3) в этих условиях применение 3D-сканера не имеет преимущества перед другими техническими средствами фиксации

4. Кто провел первую идентификационную дактилоскопическую экспертизу в России?

- 1) В.И. Лебедев
- 2) Б.И. Шевченко
- 3) Г.Л. Грановский

5. Какие диагностические задачи решаются в экспертизе запаховых следов человека (выберите несколько вариантов ответа):

- 1) установление наличия запаха взрывчатых веществ
- 2) установление возрастной группы лица, оставившего запаховый след
- 3) установление наличия запаха человека
- 4) установление пола человека
- 5) установление давности оставления следа

6. На иллюстрации представлен штангенциркуль, входящий в мобильный криминалистический набор. Укажите вариант ответа, соответствующий его назначению.



- 1) применяется для формирования ровной кромки при отрезке стекла
- 2) использование в качестве циркуля при составлении схем места происшествия
- 3) фиксация предметов в твёрдых зажимах
- 4) измерение размеров объектов, обнаруженных на месте происшествия

7. Какой достоверный признак алкогольного опьянения?

- 1) неровная походка
- 2) несвязанная речь
- 3) наличие алкоголя в крови
- 4) запах алкоголя изо рта

8. Документы подразделяются на официальные и частные. Выберите верно составленный пример.

- 1) официальные документы: письмо от Федеральной налоговой службы, паспорт гражданина РФ, фотоальбом
- 2) частные документы: фотоальбом, письмо Веры Андрею, записи в ежедневнике
- 3) официальные документы: записи в ежедневнике, паспорт гражданина РФ, письмо от Федеральной налоговой службы
- 4) частные документы: фотоальбом, письмо Веры Андрею, паспорт гражданина РФ

9. К стадиям процесса исследования почерка относят:

- 1) экспертный эксперимент
- 2) сбор сравнительных образцов
- 3) детальное исследование объектов
- 4) допрос эксперта

10. Исследование подписи содержит этапы (выберите несколько вариантов ответа):

- 1) решение вопроса о подлинности подписи
- 2) установление исполнителя неподлинной подписи
- 3) проведение собеседования с лицом, предположительно выполнившим подпись
- 4) допрос эксперта перед судом

ЗАДАЧИ

11. Задача. Следователь располагал оперативной информацией о том, что Иванов И.И. был свидетелем расследуемого преступления и видел лица преступников. Однако в ходе допроса Иванов заявил, что ничего не видел и ничем помочь не может. Следователь заметил на шее у свидетеля крестик, а на руке кольцо с надписью: «Спаси и сохрани!». Он сказал Иванову: «Вижу, что Вы добрый христианин. Подумайте, чего бы хотел от Вас Иисус в этой ситуации? Разве не будет правильным оставить малодушие и помочь восстановить справедливость, помочь отыскать истину? Разве не этого требует Ваша совесть и вера?». Оцените действия следователя.

- 1) следователь выбрал неверную тактику и нарушил права свидетеля; затрагивать религиозные аспекты в ходе расследования запрещено УПК РФ
- 2) следователь выбрал верную тактику допроса и применил тактическую комбинацию таких приемов, направленных на изобличение лжи, как: воздействие на положительные стороны допрашиваемого лица и указание на благоприятные последствия сотрудничества
- 3) следователь выбрал верную тактику допроса: он запугивал подозреваемого и задавал наводящие вопросы

12. Задача. В своей ленте в социальной сети «ВКонтакте» Вы наткнулись на следующее объявление. Проанализируйте его и определите вид мошенничества, который пытается осуществить автор.

ПОМОГИТЕ АРТЁМКЕ ВЫЖИТЬ!!!

Малыш родился без ножек. Врачи сделали, что могли, но чуда не произошло. Еще многое впереди, каждый месяц операции и новые клиники.

Семья в тяжелейшем положении: бабушка Даша умерла 8 августа, есть две сестренки-школьницы, они вынуждены сами о себе заботиться, потому что мать то в больнице, то на работе, отец мобилизован.

Поможем семье приобрести продукты питания, погасить долги за квартплату и оплатить лечение.

Сумма сбора 50 000 т.р.

Карта Сбербанк:
4050 5227 3425 7724

Спаси Вас БОГ!



- 1) это фишинг; Вас обманом заставляют Вашим паролем, счетам и т.д.
- 2) это финансовая пирамида; Вас пытаются заставить вложить свои деньги и привлечь друзей-инвесторов ради получения быстрой сверхприбыли, которую на самом деле никто, кроме мошенников, не получит
- 3) это скам; с помощью методов социальной инженерии Вас пытаются заставить добровольно отдать свои деньги мошенникам

№ задания	Правильный ответ
1	4
2	4
3	2
4	1
5	2, 3, 4, 5
6	4
7	3
8	2
9	3
10	1, 2
11	2
12	3

ВАРИАНТ 8

1. Первый танковый полк появился в Красной армии в:

- 1) 1921 году
- 2) 1925 году
- 3) 1931 году
- 4) 1939 году

2. Виды фотосъёмки, осуществляемой на месте происшествия.

- 1) обзорная, основная, детальная, масштабная
- 2) ориентирующая, обзорная, узловая, детальная
- 3) узловая, обзорная, масштабная, опознавательная
- 4) панорамная, узловая, масштабная, основная

3. Как можно охарактеризовать применение технологий 3D-лазерного сканирования по сравнению с другими техническими средствами фиксации, если следы преступления обнаружены на таких специфичных поверхностях как пыль, снег, песок?

- 1) в этих условиях применение 3D-сканера невозможно
- 2) в этих условиях применение 3D-сканера имеет преимущество по сравнению с другими техническими средствами фиксации
- 3) в этих условиях применение 3D-сканера не имеет преимуществ перед другими техническими средствами фиксации

4. Какие типы папиллярных узоров бывают?

- 1) дуговые, петлевые и завитковые
- 2) сложные
- 3) простые

5. Какие собаки применяются в экспертизе запаховых следов человека?

- 1) любые
- 2) только овчарки
- 3) специально подготовленные собаки любых пород

6. На иллюстрации представлен ультрафиолетовый осветитель, входящий в мобильный криминалистический набор. Укажите вариант ответа, соответствующий его назначению.



- 1) для проведения дезинфекции рук присутствующих при осмотре
- 2) выявление веществ и материалов с особыми свойствами (красок, волокон, нефтепродуктов) и проявляющими эффект люминесценции
- 3) для установления чистоты рук криминалиста перед началом работ по осмотру места происшествия
- 4) для подтверждения подлинности подписи в официальном документе

7. Какие степени ожогов бывают? Выберите несколько вариантов ответа.

- 1) первая
- 2) третья А
- 3) тяжелая
- 4) пятая

8. Какие из представленных вариантов иллюстрируют официальный документ, выполненный на защищённой бумаге (с элементами защиты)?

Расписка о получении залога	Вексель	Лист с записями из ежедневника
<p style="text-align: center;">РАСПИСКА о получении денег (общая форма)</p> <p>г. _____ « _____ » _____ г.</p> <p>Я, _____, « _____ » _____ года рождения, (Ф.И.О. полностью)</p> <p>проживаю по адресу: _____ область, г. _____, ул. _____, д. _____, кв. _____, (_____), паспорт: _____, выдан _____ года от: _____, код подразделения _____ - _____ получил (Ф.И.О. полностью)</p> <p>проживаю по адресу: _____ область, г. _____, ул. _____, д. _____, кв. _____, паспорт: _____, выдан _____ года _____ код подразделения _____, денежные средства в размере _____ (_____) рублей.</p> <p>Денежные средства мной получены:</p> <p>Вариант 1: по Договору займа № _____ от « _____ » _____ г.</p>		
1	2	



9. Заключение эксперта

- 1) является доказательством по делу
- 2) несет консультативный характер
- 3) является оценкой действий следователя
- 4) является решением суда

10. Эксперт выявляет сходства и различия исследуемых подписей путём:

- 1) сравнения общих и частных признаков представленных объектов
- 2) изучения материалов, из которых изготовлены документы
- 3) оценки количества представленных образцов
- 4) беседы со следователем

ЗАДАЧИ

11. Задача. Расследуя преступление, совершенное группой лиц, следователь допрашивал одного из подозреваемых. Причастность этого подозреваемого к совершению преступления подтверждалась тремя экспертизами. Против других участников группы были только косвенные доказательства. В ходе допроса подозреваемый отрицал свою вину и вину своих соучастников. Тогда следователь предъявил подозреваемому изобличающие его доказательства и сказал: «Против Вас собрано достаточно доказательств, чтобы направить дело в суд, а вот Ваши друзья смогут остаться безнаказанными. Я допрашиваю Вас только, чтобы услышать Вашу версию событий. Чтобы решение было справедливым. Как Вы думаете, Ваши друзья, оказавшись завтра на Вашем месте, будут также Вас выгораживать, как Вы их?» Оцените действия следователя.

- 1) следователь выбрал верную тактику допроса – он создавал напряжение и запугивал подозреваемого
- 2) следователь выбрал неверную тактику допроса и нарушил права подозреваемого, он не имел права предъявлять ему заключения экспертов
- 3) следователь выбрал верную тактику допроса и применил тактическую комбинацию таких приемов, направленных на изобличение лжи, как: предъявление доказательств, доказательство бессмысленности занятой позиции, использование антипатии к соучастникам

12. Задача. В своей ленте в социальной сети «ВКонтакте» Вы наткнулись на следующее объявление. Проанализируйте его и определите вид мошенничества, который пытается осуществить автор.



Манна Небесная запись закреплена
24 мар в 13.14

Сегодня я хочу в двух словах рассказать про уникальность проекта МАННА НЕБЕСНАЯ!!!

Это просто чудо, которого всем нам так сейчас не хватает!

**ДА ЗВУЧИТ ГРОМКО, НО ИМЕННО ЭТО МЕНЯ ВДОХНОВИЛО
ОЗНАКОМИТЬСЯ С ИНФОРМАЦИЕЙ**

МАННА НЕБЕСНАЯ – это сообщество людей, дарящих подарки от сердца к сердцу. Это не бизнес, не коммерция. Это не продажа и не обмен.

Полная децентрализация, от человека к человеку без посреднических операций и платформ!

МАННА НЕБЕСНАЯ – это глобальный процесс дарения с уникальным алгоритмом, который позволяет каждому прийти к процветанию и успеху. Заботясь о другом посредством подарка, Вы, в свою очередь, также будете получать больше подарков взамен.

Вы верите в то, что если Вы отдаете, то получаете в ответ?

Итак, поехали!

КАК НАЧАТЬ?

ВЫ присоединяетесь к технологии МАННА НЕБЕСНАЯ и **ЕДИНСТВЕННЫЙ РАЗ** делаете дар в 900 р. незнакомому человеку в системе, которая движется сама. Далее 100% подарков Вы получаете любым удобным способом.

Как это происходит?

С Вами свяжется участник – позвонит Вам по телефону или напишет на почту. Спросит Вас: как я могу отправить Вам подарок и куда?

КРАЙНЕ ВАЖНО! Технология работает только при выполнении двух простых правил:

1. Первый и единственный платеж твоих личных средств – 900 р.
2. Поделитесь технологией МАННА НЕБЕСНАЯ с двумя единомышленниками, которые сделают то же самое.

1) это фишинг; Вас обманом заставляют скачать вредоносное ПО, чтобы завладеть персональными данными, получить доступ к Вашим паролям, счетам и т.д.

2) это финансовая пирамида; Вас пытаются заставить вложить свои деньги и привлечь друзей-инвесторов ради получения быстрой сверхприбыли, которую на самом деле никто, кроме мошенников, не получит

3) это скимминг; с помощью специального считывающего устройства злоумышленники пытаются получить данные Вашей банковской карты

№ задания	Правильный ответ
1	2
2	2
3	2
4	1
5	3
6	2
7	1, 2
8	2
9	1
10	1
11	3
12	2

ВАРИАНТ 9

1. Автомат Калашникова был принят на вооружение армии в:

- 1) 1943 году
- 2) 1949 году
- 3) 1951 году
- 4) 1963 году

2. При ориентирующей фотосъемке на месте происшествия отображается:

- 1) общий вид происшествия и линия горизонта
- 2) основные узлы на месте происшествия
- 3) общий вид происшествия и участники осмотра места происшествия
- 4) общий вид происшествия и стационарный объект

3. Сколько времени требуется для получения 3D-модели при использовании портативного лазерного сканера для фиксации отдельных следов на месте происшествия?

- 1) 10-20 сек.
- 2) 10-20 мин.
- 3) 1,5 ч.

4. Нормальное количество зубов взрослого человека?

- 1) 30 зубов
- 2) 33 зуба
- 3) 32 зуба

5. Кто является субъектом исследования запаховых следов человека?

- 1) собака-детектор
- 2) эксперт-криминалист
- 3) комиссия экспертов

6. На иллюстрации представлено телескопическое зеркало, входящее в мобильный криминалистический набор. Укажите вариант ответа, соответствующий его назначению.



- 1) осмотр труднодоступных мест, например, под капотом автомобиля

- 2) для направления лучей осветителей к плохо освещённым объектам
- 3) для перемещения предметов на полу при проведении осмотра в помещении
- 4) для подачи сигналов на расстоянии

7. Как определяется площадь ожогов (выберите несколько вариантов ответа):

- 1) методом девятки
- 2) методом накладывания палетки
- 3) методом ладони
- 4) методом математического подсчета площади
- 5) по правилу правого винта

8. В каких направлениях деятельности человека не используется такой документ, как федеральная специальная марка (выберите несколько вариантов ответа):

- 1) при изготовлении и упаковке хлебобулочных изделий
- 2) при выпуске алкогольной продукции
- 3) при выпуске табачной продукции
- 4) при сдаче ОГЭ

9. К группе признаков, характеризующих степень и характер выработанности письменного двигательного навыка относится (выберите несколько вариантов ответа):

- 1) форма движений
- 2) наклон почерка
- 3) разгон почерка
- 4) темп письма

10. Результаты исследования оцениваются с точки зрения (выберите несколько вариантов ответа):

- 1) значимости
- 2) устойчивости
- 3) достаточности
- 4) этичности

ЗАДАЧИ

11. Задача. Спустя несколько минут после начала допроса, потерпевшая в деле о разбойном нападении сидела, скрестив руки и ноги, низко опустив голову, избегала зрительного контакта, отвечала на вопросы коротко, в основном «да» или «нет». **Оцените сложившуюся следственную ситуацию.**

- 1) невербальное поведение потерпевшей и то, как она отвечает на вопросы, говорит о том, что следователь не смог установить с ней психологический контакт. Необходимо сначала установить его, а потом переходить к стадии свободного рассказа
- 2) невербальное поведение потерпевшей и то, как она отвечает на вопросы, говорит о том, что она лжет. Следовательно необходимо начать применять тактические приемы для

изобличения ложных показаний

3) невербальное поведение потерпевшей и то, как она отвечает на вопросы, говорит о том, что следователю удалось установить с ней психологический контакт – её поза свободна и расслаблена, она готова давать правдивые показания

12. Задача. Вы получили следующее личное сообщение в социальной сети «ВКонтакте». Проанализируйте его и определите вид мошенничества, который пытается осуществить отправитель.

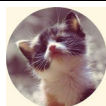

Ивета Оганесова 16.43

Добрый день! Поздравляю Вас! Вы победили в конкурсе, который проходил несколько недель назад от нашей студии, и выиграли сертификат на студийную фотосессию, **ВСЕ УСЛУГИ ПРЕДОСТАВЛЯЮТСЯ ПОЛНОСТЬЮ БЕСПЛАТНО!!!**

Чтобы получить свой сертификат в подарочной упаковке, необходимо оплатить налог на выигрыш (ст. 145 Налогового кодекса РФ) в размере 500 р. и оплатить доставку. Стоимость доставки в любой регион РФ **ФИКСИРОВАННАЯ** – 300 р.!
Номер карты для оплаты: 5200 8554 6456 7465

1) это фишинг; Вас обманом заставляют скачать вредоносное ПО, чтобы завладеть персональными данными, получить доступ к Вашим паролям, счетам и т.д.

2) это финансовая пирамида; Вас пытаются заставить вложить свои деньги и привлечь друзей-инвесторов ради получения быстрой сверхприбыли, которую на самом деле никто, кроме мошенников, не получит

3) это скам; с помощью методов социальной инженерии Вас пытаются заставить добровольно отдать свои деньги мошенникам

№ задания	Правильный ответ
1	2
2	3
3	1
4	3
5	3
6	1
7	1, 2, 3, 4
8	1, 4
9	2, 4
10	1, 2, 3
11	1
12	3

ВАРИАНТ 10

1. В 1948 году самостоятельным видом Вооруженных сил стали войска:

- 1) ПВО
- 2) ВКС
- 3) РХБЗ
- 4) РВА

2. В ходе детальной съёмки обнаруженный объект занимает площадь кадра в процентах:

- 1) $\approx 75\%$
- 2) 100%
- 3) 50%

3. Какова максимальная детализация изображения, получаемого с помощью портативного лазерного сканера, используемого для фиксации отдельных следов на месте происшествия?

- 1) 1 мм
- 2) 0,1 мм
- 3) 0,01 мм

4. Какие виды следов ног остаются на месте происшествия?

- 1) следы босых ног, обуви и в чулках (носках)
- 2) объёмные
- 3) статистические

5. Что является непосредственным объектом исследования экспертизы запаховых следов человека (выберите несколько вариантов ответа)?

- 1) запах
- 2) кровь
- 3) пот

6. На иллюстрации представлен фотоаппарат, входящий в мобильный криминалистический набор. Укажите вариант ответа, не соответствующий его назначению.



- 1) фотофиксация места происшествия в целом

- 2) фотофиксация отдельных предметов, обнаруженных на месте происшествия
- 3) фотофиксация содержимого криминалистического чемодана до и после осмотра
- 4) фотофиксация следов, обнаруженных на месте происшествия

7. Какой цвет не бывает у кровоподтека?

- 1) синий
- 2) зелёный
- 3) оранжевый
- 4) багровый

8. Какие из указанных видов документов не предполагают наличие такого элемента защиты, как водяной знак, и почему?

- 1) денежный билет Банка России номиналом 100 рублей, так как купюры малого достоинства нет необходимости так серьёзно защищать от подделки, поэтому они не имеют в защитном комплексе такой защитный элемент
- 2) банковский вексель, так как это документ с реквизитами, и никто не будет проверять наличие в нём элементов защиты
- 3) сертификат о прохождении дополнительного образования по программе, так как изготовление продукции с водяными знаками это дорогостоящая технология и не распространяется на изготовление сертификатов
- 4) акцизная марка, так как она приклеивается к поверхности упаковки и элемент защиты не виден на просвет

9. К общим признакам почерка относится (выберите несколько вариантов ответа):

- 1) конфигурация полей
- 2) вид соединений движений
- 3) относительное размещение движений
- 4) протяженность движений

10. К видам вывода не относится (выберите несколько вариантов ответа):

- 1) категорический положительный вывод
- 2) вероятный отрицательный вывод
- 3) предположения
- 4) домыслы

ЗАДАЧИ

11. Задача. Спустя 20 минут после начала допроса, потерпевшая сообщила, что готова попытаться максимально подробно описать все, что происходило в день совершения в отношении неё преступления. Также следователь обратил внимание, что она сидит в расслабленной позе, спокойно дышит и говорит. Оцените сложившуюся следственную ситуацию.

- 1) вербальное и невербальное поведение потерпевшей говорит о том, что следователь не смог установить с ней психологический контакт; необходимо сначала становить его, а потом переходить к стадии вопросов и ответов

- 2) вербальное и невербальное поведение потерпевшей говорит о том, что она лжёт; следовательно необходимо начать применять тактические приемы для изобличения ложных показаний
- 3) вербальное и невербальное поведение потерпевшей говорит о том, что следовательно удалось установить с ней психологический контакт – её поза свободна и расслаблена, она готова давать правдивые показания; теперь можно переходить к стадии свободного рассказа

12. Задача. Проанализируйте ситуацию и определите вид мошенничества, который был осуществлен в данном случае.

Вы получили электронное письмо, как Вам сначала показалось, от своего знакомого. Открыв его, Вы поняли, что это не так. Письмо было адресовано не Вам. Ничего подозрительного Вы в нем не увидели, подумали, что кто-то просто ошибся, и решили проигнорировать его.

Через пару дней Вы зашли на OZON, чтобы сделать заказ. Сделали это, как обычно, через закладку в браузере. Вы сделали и оплатили заказ. На следующий день Вы тем же путем зашли проверить статус заказа. И тут что-то Вас насторожило. Вы еще раз внимательно изучили интерфейс и URL, и поняли, что это сайт-двойник. И сколько бы Вы ни пытались зайти на сайт этого интернет-магазина, все равно попадали сюда.

Вы поняли, что стали жертвой мошенничества и обратились в правоохранительные органы.

- 1) это скам; с помощью методов социальной инженерии Вас пытаются заставить добровольно отдать свои деньги мошенникам
- 2) это фарминг; встроенный в полученное письмо код автоматически подменяет реальные адреса сайтов на поддельные
- 3) это фишинг; Вас обманом заставляют скачать вредоносное ПО, чтобы завладеть персональными данными, получить доступ к Вашим паролям, счетам и т.д.

№ задания	Правильный ответ
1	1
2	1
3	3
4	1
5	2, 3
6	3
7	3
8	4
9	2, 4
10	3, 4
11	2
12	2

ВАРИАНТ 11

1. В 1959 году создаются войска:

- 1) Ракетные войска стратегического назначения
- 2) Войска противовоздушной обороны
- 3) Мотострелковые войска
- 4) Войска радиационной, химической и биологической защиты

2. С какой целью при осмотре места происшествия фиксируются стационарные видеокамеры?

- 1) для эффективного осмотра местности, фиксируемой видеокамерой
- 2) для установления механизма преступления и розыска подозреваемого
- 3) для установления точного времени и места совершения преступления
- 4) для розыска свидетелей совершения преступления

3. Как 3D-лазерное сканирование влияет на ДНК, которая может содержаться в запечатлеваемом следе?

- 1) 3D-лазерное сканирование губительно для ДНК, после его применения проведение биологических исследований невозможно
- 2) 3D-лазерное сканирование может повредить ДНК, если применять сканер дольше 10 секунд
- 3) 3D-лазерное сканирование – неразрушающий и незагрязняющий метод, после его применения ДНК остается пригодной для исследования

4. Какие бывают виды повреждений одежды?

- 1) разрывы, разрезы, разрубы, колотые и колото-резанные
- 2) сквозные
- 3) поверхностные

5. Чем является собака-детектор в экспертизе запаховых следов человека?

- 1) субъектом исследования
- 2) объектом исследования
- 3) инструментом исследования

6. Выберите иллюстрацию, на которой представлены карточки с номерами для обнаруженных на месте происшествия объектов.

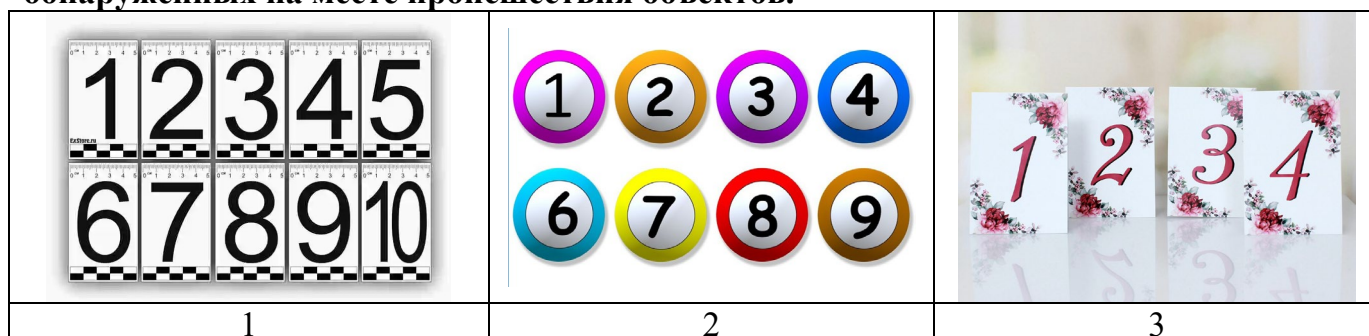

7. От чего не зависит тяжесть вреда здоровью, которое причинено тем или иным повреждением?

- 1) площади ожога
- 2) объёма кровопотери
- 3) результата оказания медицинской помощи
- 4) глубины раневого канала

8. Укажите причину, по которой в Российской Федерации появились банкноты, выполненные на полимерной основе.

- 1) в нашей стране жаркий климат, поэтому лучший материал в таких условиях полимер
- 2) такие банкноты более яркие и эстетичные
- 3) полимерные банкноты имеют более длительный срок службы благодаря прочности, износостойкости и влагостойкости
- 4) полимерные банкноты выпускаются как сувенирная продукция

9. Координация, как признак почерка, относится к группе

- 1) частных признаков
- 2) общих признаков
- 3) свойств почерка
- 4) требований к эксперту

10. Заключение эксперта имеет статус:

- 1) отдельного вида доказательств
- 2) оценки действий следствия
- 3) пояснения к решению судьи
- 4) объяснения правовых норм

ЗАДАЧИ

11. Задача. Свидетель довольно подробно описал внешность преступника, однако не мог вспомнить, куда он скрылся. Тогда следователь предъявил ему фототаблицу к протоколу осмотра места происшествия. Свидетель сказал, что осмотр проводился при свете дня, а преступление было совершено ночью, когда улица освещалась фонарем и витринами магазинов, поэтому на фотографиях всё выглядит иначе. Тогда следователь принял решение дождаться вечера, выехать на место происшествия и продолжить допрос там. Оцените действия следователя.

- 1) следователь выбрал верную тактику допроса – он создавал напряжение и запугивал свидетеля
- 2) следователь выбрал верную тактику допроса; он правильно применил сначала такой тактический прием активизации памяти, как предъявление доказательств, но он не сработал в силу объективных причин; тогда следователь применил следующий приём – допрос на месте происшествия
- 3) следователь выбрал неверную тактику допроса и нарушил права свидетеля: он не имел права предъявлять свидетелю какие-либо доказательства по делу и тем более проводить

допрос на месте происшествия – допрос проводится только в кабинете следователя

12. Задача. Вы получили следующее личное сообщение в социальной сети «ВКонтакте». Проанализируйте его и определите вид мошенничества, который пытается осуществить отправитель.



Служба судебных приставов 14.18

Внимание! В соответствии с решением Зюзинского районного суда г. Москвы Вы обязаны оплатить штраф в размере 3000 т.р. В случае неуплаты Вы можете быть привлечены к уголовной ответственности.

Получить подробную информацию и оплатить штраф можно в официально приложении Службы судебных приставов.

Ссылка для скачивания: <http://SSPRF.com/10745784>

- 1) это фишинг; Вас обманом заставляют скачать вредоносное ПО, чтобы завладеть персональными данными, получить доступ к Вашим паролям, счетам и т.д.
- 2) это финансовая пирамида; Вас пытаются заставить вложить свои деньги и привлечь друзей-инвесторов ради получения быстрой сверхприбыли, которую на самом деле никто, кроме мошенников, не получит
- 3) это скимминг; с помощью специального считывающего устройства злоумышленники пытаются получить данные Вашей банковской карты

№ задания	Правильный ответ
1	1
2	2
3	3
4	1
5	3
6	1
7	3
8	3
9	1
10	1
11	2
12	1

ВАРИАНТ 12

1. 24 декабря отмечается День воинской славы России в честь:

- 1) победы русской эскадры под командованием Ф.Ф. Ушакова над турецкой эскадрой у мыса Тендра (1790 год)
- 2) Бородинского сражения русской армии под командованием М.И. Кутузова с французской армией (1812 год)
- 3) взятия турецкой крепости Измаил русскими войсками под командованием А.В. Суворова (1790 год)
- 4) победы русской эскадры под командованием П.С. Нахимова над турецкой эскадрой у мыса Синоп (1853 год)

2. При осмотре трупа на месте происшествия участвуют:

- 1) следователь, специалист-криминалист, родственники или знакомые погибшего
- 2) судебный медик, следователь, эксперт
- 3) следователь, специалист-криминалист, судебно-медицинский эксперт, понятые
- 4) специалист-криминалист и судебный медик

3. Сколько времени занимает 3D-лазерное сканирование по сравнению с фотосъёмкой места происшествия?

- 1) примерно в 2 раза меньше времени
- 2) примерно столько же времени
- 3) примерно в 2 раза больше времени

4. Какие следы остаются от орудий взлома?

- 1) объёмные, статические и динамические
- 2) царапины
- 3) сколы

5. Как собирают запаховые следы с сидений автомобиля?

- 1) вакуумной десорбцией
- 2) протираaniem хлопчатобумажной салфеткой, смоченной спиртом
- 3) плотным контактом поверхности с хлопчатобумажной салфеткой

6. На иллюстрации представлены ножницы, входящие в мобильный криминалистический набор. Укажите вариант ответа, не соответствующий их назначению.



- 1) отрезание части упаковочной бумаги при упаковке вещественных доказательств
- 2) отрезание нитей и веревок для упаковки объектов и следов
- 3) отрезание сигнальной ленты для ограждения места происшествия
- 4) отрезание части металлического элемента автомобиля для исследования в условиях лаборатории

7. Опасно ли для жизни сотрясение головного мозга?

- 1) опасно
- 2) не опасно
- 3) зависит от симптомов
- 4) зависит от длительности лечения

8. Каким методом можно установить наличие защитной полимерной нити в бумажной основе банкноты или ценной бумаги?

- 1) визуальным, при изучении на просвет
- 2) микроскопическим при максимальном увеличении оптической системы
- 3) инфракрасным, так как защитная нить исчезает в инфракрасной области спектра
- 4) ультрафиолетовым, так как защитная нить исчезает в ультрафиолетовой части спектра электромагнитного излучения

9. Видами методик проведения судебной почерковедческой экспертизы являются:

- 1) всеобщая, типовая, ситуационная
- 2) частная, специальная, методологическая
- 3) всеобщая, общая, специальная
- 4) общая, частная, конкретная

10. Признаки, характеризующие степень выработанности письменно-двигательного аппарата (выберите несколько вариантов ответа):

- 1) координация движений
- 2) темп письма
- 3) форма основания подписи
- 4) чёткость

ЗАДАЧИ

11. Задача. В ходе допроса потерпевший рассказывал о событиях того дня, когда произошло преступление: «В этот день я решила пойти домой другой дорогой, потому что навигатор показал, что она короче. Раньше там был какой-то ремонт. Я пошла, как показал навигатор. Сначала перешла дорогу, прошла вдоль канавы и какого-то строительного мусора, а потом начался парк. Фонари там не работали». После этого возникла довольно продолжительная пауза. Тогда следователь сказал: «Значит, Вы говорите, что решили сократить путь до дома и новая дорога проходила через парк, где не работали фонари. Правильно ли я понимаю, что это Вас насторожило?». Оцените действия следователя.

- 1) следователь выбрал верную тактику допроса: при возникновении паузы на этапе свободного рассказа он применил такой тактический прием, как активное или рефлексивное слушание
- 2) следователь выбрал неверную тактику допроса: он задал наводящий вопрос, а это запрещено УПК РФ
- 3) следователь выбрал неверную тактику допроса: он зря тратил время, пересказывая ранее данные показания, это разрушает психологический контакт с допрашиваемым

12. Задача. Проанализируйте ситуацию и определите вид мошенничества, который был осуществлен в данном случае.

Вы получили звонок с неизвестного номера. Звонивший представился сотрудником службы безопасности социальной сети «ВКонтакте». Он сообщил Вам, что Ваш аккаунт был взломан и используется мошенниками. Для восстановления безопасности он предложил Вам сообщить адрес электронной почты и свои паспортные данные.

- 1) это фишинг; Вас обманом заставляют скачать вредоносное ПО, чтобы завладеть персональными данными, получить доступ к Вашим паролям, счетам и т.д.
- 2) вишинг – телефонное мошенничество с использованием социальной инженерии, когда преступник выманивает у жертвы конфиденциальную информацию о банковской карте или стимулируют к совершению определенных действий со своим карточным счётом
- 3) это скимминг; с помощью специального считывающего устройства злоумышленники пытаются получить данные Вашей банковской карты

№ задания	Правильный ответ
1	3
2	3
3	1
4	1
5	3
6	4
7	2
8	1
9	1
10	1, 2
11	1
12	2

ВАРИАНТ 13

1. 2 февраля отмечается День воинской славы России в честь:

- 1) начала контрнаступления советских войск против немецко-фашистских войск в битве под Москвой (1941 год)
- 2) разгрома советскими войсками немецко-фашистских войск в Сталинградской битве (1943 год)
- 3) разгрома советскими войсками немецко-фашистских войск в Курской битве (1943 год)
- 4) полного освобождения Ленинграда от фашистской блокады (1944 год)

2. При изъятии следов рук с объектов на месте происшествия используются:

- 1) дактилоскопические порошки, скотч-плёнка, магнитные кисти
- 2) дактилоскопические порошки, обычные и магнитные кисти, дактилоскопическая плёнка
- 3) тёмные и светлые дактилоскопические порошки, подушечки и кисти
- 4) дактилоскопические порошки, чистая белая бумага, обычные и магнитные кисти

3. Как соотносятся между собой полнота данных, точность и детализация 3D-лазерного сканирования места происшествия и фиксации его обстановки с помощью других технических средств?

- 1) это преимущества 3D-лазерного сканирования на месте происшествия по сравнению с другими средствами фиксации
- 2) это то, в чем 3D-лазерное сканирование и другие средства фиксации не отличаются друг от друга
- 3) это недостатки 3D-лазерного сканирования на месте происшествия по сравнению с другими средствами фиксации



4. Какие бывают виды замков?

- 1) мебельные, дверные, специальные, съёмные
- 2) товарные
- 3) сложные

5. Как собирают следы крови на месте происшествия? Выберите несколько вариантов ответа.

- 1) смывом спиртовым раствором
- 2) соскобом засохшей крови
- 3) капилляром
- 4) контактом на хлопчатобумажную салфетку

6. Выберите иллюстрацию, на которой представлена рулетка для измерения расстояний между объектами на месте происшествия.

		
1	2	3

7. От чего зависит опасность ожогов? Выберите несколько вариантов ответа.

- 1) от возраста
- 2) от площади
- 3) от глубины
- 4) от причины
- 5) от вида одежды

8. В каком документе не может присутствовать такой реквизит, как оттиск печати? Выберите несколько вариантов ответа.

- 1) в дипломе – оттиск печати университета
- 2) в паспорте – оттиск печати выдавшего органа
- 3) в записной книжке ректора вуза – оттиск печати университета
- 4) в ученической тетради – оттиск печати канцелярии школы

9. Образцы для сравнительного исследования бывают:

- 1) экспериментальные
- 2) аналитические
- 3) устойчивые
- 4) следственные

10. Частные признаки подписи:

- 1) отражают строение отдельных элементов и соединений
- 2) отражают давность выполнения подписи
- 3) отражают цель выполнения подписи
- 4) исключают возможность подделки подписи

ЗАДАЧИ

11. Задача. В ходе допроса свидетель очень подробно описал ванную комнату: указал ее размеры, размер и цвет плитки на стенах, модель стиральной машинки, размеры ванной, особенности зеркала, перечислил все стоявшие на полках средства гигиены и моющие средства, назвал количество и цвета полотенец, а также цвет и длину ворса коврика на полу. Однако о том факте, что в ванной в это время лежал нож в луже крови вспомнил только после третьего уточняющего вопроса следователя и

сообщил, что детально описать этот нож не может. Почему следователь обратил внимание на это обстоятельство?

- 1) следователь делал ремонт в своей ванной комнате и хотел позаимствовать какие-то идеи
- 2) подобная детализация второстепенных деталей является значимым признаком достоверности показаний, поэтому следователь убедился в правдивости слов свидетеля
- 3) заикленность на второстепенных деталях – один из вербальных признаков лжи, поэтому следователь начал сомневаться в правдивости слов свидетеля

12. Задача. Проанализируйте информацию о профилях в социальной сети «ВКонтакте» и укажите, какой из них, скорее всего, создан мошенником для осуществления преступной деятельности.

1	2	3
		
Дата рождения: 10.08.1957	Дата рождения: 05.09.1965	Дата рождения: 24.06.1979
60 друзей	103 друга	124 друзей
175 фотографий	5 фотографий	95 фотографии
На фотографиях – компании друзей на праздниках, дети, достопримечательности	На фотографиях – осенние пейзажи и котики	На фотографиях – компании друзей на праздниках, машины, дороги, карты с черепами
48 записей	6 записей	384 записи
Дата первой записи: 03.08.2011	Дата первой записи: 01.09.2018	Дата первой записи: 24.05.2011
Дата последней записи: 08.01.2023	Дата последней записи: 30.10.2018	Дата последней записи: 24.05.2021
Содержание записей: репосты из пабликов про вязание и садоводство, фотографии из туристических поездок и семьи.	Содержание записей: репосты из пабликов.	Репосты из юмористических пабликов подборки музыки в стиле dark metal.

№ задания	Правильный ответ
1	2
2	2
3	1
4	1
5	2, 3, 4
6	1
7	1, 2, 3, 4
8	3, 4
9	1
10	1
11	3
12	2

ВАРИАНТ 14

1. Неоценимый вклад в Победу Советского народа над фашизмом внесли партизаны. В России установлена памятная дата - День партизан и подпольщиков, который отмечается:

- 1) 15 февраля
- 2) 29 июня
- 3) 3 сентября
- 4) 21 ноября

2. При обнаружении на месте происшествия стрелянной гильзы огнестрельного оружия можно установить:

- 1) калибр оружия и дальность выстрела
- 2) диаметр и длину гильзы, материал, из которого она изготовлена
- 3) модельный ряд оружия, из которого она могла быть стреляна
- 4) вид и образец оружия, из которого эта гильза могла быть стреляна

3. Нужно ли дополнительно выполнять измерительную фотосъемку, если вся обстановка места происшествия осуществляется с помощью 3D-лазерного сканирования?

- 1) да, нужно, поскольку полученная в результате сканирования 3D-модель не пригодна для осуществления точных измерений
- 2) нет, не нужно, поскольку в компьютерную программу для обработки полученной 3D-модели уже встроены средства измерения
- 3) нужно, если местом происшествия является закрытое пространство, и не нужно, если преступление совершено на открытой местности

4. Какие задачи решаются при исследовании следов транспортных средств?

- 1) идентификационные и диагностические
- 2) реконструктивные
- 3) систематизированные

5. Какими методами готовят запаховые пробы с предметов, изъятых с места происшествия? Выберите несколько вариантов ответа.

- 1) методами спектроскопии
- 2) химической экстракции
- 3) термовакuumной десорбцией

6. Выберите иллюстрацию, на которой представлены дактилоскопические кисти, предназначенные для обработки обнаруженных следов рук на месте происшествия.



7. Какие переломы не встречаются в практике?

- 1) винтообразные
- 2) вколоченные
- 3) разрывные
- 4) отрывные

8. Какие из представленных вариантов представляют собой документ, необходимый для оплаты услуг.

- 1) банкнота
- 2) монета
- 3) электронная подпись
- 4) ИНН

9. Формы выводов эксперта бывают:

- 1) категоричный, вероятный, не представляется возможным
- 2) положительный, отрицательный, сложный
- 3) не представляется возможным, аналитический, методологический
- 4) категоричный, вариационный, не представляется возможным

10. К признакам пространственной ориентации подписи относится (выберите несколько вариантов ответа):

- 1) размещение подписи
- 2) форма основания подписи
- 3) наличие выступающих элементов
- 4) относительная протяжённость элементов



ЗАДАЧИ

11. Задача. В одном из районов Московской области, в озере, окруженном лесом, рыбаками случайно был обнаружен труп женщины, в волосах которой запуталось перышко от блесны. Подозрение в убийстве пало на ее мужа, который, по имеющимся оперативным данным был заядлым рыбаком. Муж свою причастность

к убийству отрицал и утверждал, что никогда на том озере не был. После нескольких допросов, не давших результата, к делу подключился более опытный следователь. Во время своего первого допроса подозреваемого, он не стал расспрашивать об убийстве, а заговорил о своем хобби – рыбалке, рассказал, что сам делает блесны с перышками, показал пару таких, а также – перышко, которое было найдено в волосах погибшей, не сообщая о его происхождении. Подозреваемый активно включился в этот разговор, который продолжался довольно долго. Помимо блесен они обсуждали также самые лучшие места для рыбалки. Оцените действия следователя.

- 1) следователь зря тратил время, отведенное на допрос; разговор с подозреваемым на личные темы неуместен
- 2) следователь выбрал верную тактику допроса и применил такие тактические приемы избличения лжи, как: косвенный допрос и предъявление доказательств; увлекшись разговором о своем хобби, он может случайно проговориться
- 3) следователь выбрал верную тактику допроса: он обманом заставил подозреваемого признаться в убийстве

12. Задача. Проанализируйте информацию о маркетплейсах в социальной сети «ВКонтакте» и укажите, какой из них, скорее всего, создан мошенником для осуществления преступной деятельности.

1	2	3
		
<p>Мурчащий котёл</p>	<p>Мини-холсты ручной работы</p>	<p>ВСЕ ДЕСЕРТЫ</p>
<p>Описание: Мурчащий котел – авторские духи ручной работы. Добро пожаловать в Мурчащий Котёл! Здравствуй, путник, что забрел к нам на огонек. Здесь тебя ждут диковинные сказки из затерянных миров, ароматные зелья, меняющие реальность, и атмосфера уютного ковена городских ведьм, собранных со всех уголков планеты. Мы рады каждому гостю! По всем вопросам пишите, пожалуйста, в сообщения</p>	<p>Описание: Мини-холсты ручной работы. Если пьеса имеет успех – это заслуга публики (с.) Маленькие картины в рамках из ветвей ивы. Ссылка на альбом с актуальным наличием работ. Ссылка с указанием, как можно сделать заказ или задать вопрос. Номер банковской карты автора с подписью «Автору на кофе с печенькой».</p>	<p>Описание: Торты, пироги, пирожные на заказ. Любой дизайн и состав. Можно ПП-торты, без глютена, без сахара, без молока. Можно веганские торты. Быстро и дешево!</p>

группы.		
https://www.purr-shop.ru	Сайт не указан	Сайт не указан
Казань, Россия	Москва, Россия	Москва, Россия
Контакты: Алиса Щетинина	Контакты: Татьяна Любимова	Контакты: не указаны
Создан: 01.02.2017	Создан: 18.02.2014	Создан: 28.01.2023
Имеются отзывы с фото	Имеются отзывы с фото	Отзывов нет
Продавец запрашивает 100% предоплату, доставка Почтой России и СДЭК.	Все информация об оплате и доставке предоставляется в личные сообщения.	Продавец запрашивает 100% предоплату. Информации о доставке нет, продавец обещает любые условия.
Записи на стене: реклама продаваемых авторских духов, авторские подборки книг, фотографий, фильмов, конкурсы, информационные посты о праздниках Колеса Года. Комментарии открыты.	Записи на стене: реклама продаваемых работ, фото процесса их создания и оформления в рамки, личные фото автора.	Записи на стене: репосты из пабликов, разные по стилю фоторафии кондитерских изделий, без людей. Комментарии закрыты.

№ задания	Правильный ответ
1	2
2	3
3	2
4	1
5	2, 3
6	3
7	3
8	1
9	1
10	1, 2
11	2
12	3

ВАРИАНТ 15

1. Одной из задач этого движения, согласно Приказу НКО СССР от 5 сентября 1942 года № 00189, ставилось разрушение тыла противника. Какому движению поручалось решение этой задачи?

- 1) Десантному
- 2) Диверсантному
- 3) Партизанскому
- 4) Комсомольскому

2. Следы биологического происхождения (кровь, слюна и другое) упаковываются:

- 1) в стеклянные герметичные ёмкости
- 2) в полиэтиленовые мешки с прочной их завязкой
- 3) с объектом-носителем в герметичную упаковку
- 4) в упаковку, имеющей доступ воздуха

3. Как можно использовать полученные в результате сканирования 3D-модели всей обстановки места происшествия или отдельных следов преступления?

- 1) только для фиксации и сохранения следов
- 2) только для исследования собранных следов
- 3) для фиксации, сохранения и исследования следов

4. Кто привлекается при комплексном подходе при исследовании следов губ?

- 1) судебно-медицинский эксперт-биолог, эксперт-химик
- 2) физик
- 3) математик

5. Как упаковывают предметы с запахом человека, изъятые на месте происшествия? Выберите несколько вариантов ответа.

- 1) в полиэтиленовый пакет
- 2) в бумажный пакет
- 3) в фольгу
- 4) в стеклянную банку с герметичной крышкой

6. На иллюстрации представлена офицерская линейка, входящая в мобильный криминалистический набор. Укажите вариант ответа, не соответствующий её назначению.

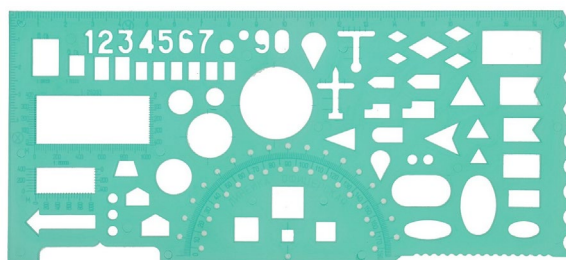

- 1) измерение линейных размеров небольших объектов, обнаруженных на месте происшествия
- 2) составление схем расположения объектов на месте происшествия
- 3) для рисования в свободное время при ожидании прибытия на место происшествия следственной группы

7. Какой признак не описывается судмедэкспертом при выявлении следов борьбы и самообороны?

- 1) раны от ножа на ладонях
- 2) множественные ссадины на руках
- 3) слезы на глазах
- 4) ссадины на костяшках пальцев

8. Официальные документы содержат реквизиты, к которым можно отнести (выберите несколько вариантов ответа):

- 1) цвет бумажной основы документа
- 2) текстовое содержание документа
- 3) линии графления
- 4) рукописная дата, указанная ответственным лицом

9. Форма линии письма в строке может быть:

- 1) средняя
- 2) прямолинейная
- 3) петлевая
- 4) прямолинейно-возвратная

10. В документе подпись является:

- 1) оглавлением
- 2) заголовком
- 3) окончанием
- 4) реквизитом

ЗАДАЧИ

11. Задача. Маша, девочка 5 лет, стала свидетелем убийства своих родителей. Она осталась жива, потому что пряталась под кроватью в своей комнате. Следователь принял решение проводить допрос в комфортной для девочки обстановке – дома, в её комнате. Оцените решение следователя.

- 1) следователь выбрал верную тактику допроса: малолетних детей рекомендуется допрашивать в комфортной для них обстановке, например, дома
- 2) следователь выбрал неверную тактику допроса: в данной ситуации девочка не будет чувствовать себя комфортно дома, потому что именно там у неё на глазах произошло убийство её родителей
- 3) следователь выбрал неверную тактику допроса: в соответствии с требованиями УПК РФ допрос должен производиться только в кабинете следователя

12. Задача. В правоохранительные органы с заявлением о мошенничестве обратилась Иванова И.И. Она сообщила, что около месяца назад она получила запрос о добавлении в друзья от Николая Бестужева, 14.12.1985 г.р., проживающего в г. Владивосток. Ей понравилось его фото в профиле, и она добавила его в друзья. Между ними завязалась переписка, оказалось, что у них много общих интересов. Постепенно дружба переросла во влюбленность, и они решили встретиться. Сначала Николая сообщил, что уже выбирает билеты для перелета в Москву и планирует их совместные походы. Потом вдруг пропал на 2 дня, а когда вновь вышел на связь, сообщил, что его обманули партнёры по бизнесу, он находится на грани банкротства, вынужден продавать свою квартиру. По его словам, возможность увидеть Иванову была бы для него «как глоток свежего воздуха», однако денег на перелет и гостиницу у него нет, да ему и не дадут улететь из-за долгов. Тогда Иванова перевела ему денежные средства в сумме 153 т.р., которые он обещал вернуть, как только продаст квартиру. После этого Николай перестал выходить на связь. С каким видом мошенничества столкнулась потерпевшая и что необходимо сделать следователю в первую очередь?

1) это фишинг – телефонное мошенничество с использованием социальной инженерии, когда преступник выманивает у жертвы конфиденциальную информацию о банковской карте или стимулируют к совершению определенных действий со своим карточным счетом. Необходимо изъять мобильный телефон Ивановой И.И. и направить оператору связи запрос о лице, на которое зарегистрирована SIM-карта; входящих и исходящих соединениях; фактах приема, передачи, доставки обработки текстовых сообщений; движении денежных средств по счёту

2) это фишинг – Интернет-мошенничество с целью получения доступа к конфиденциальным данным жертвы, которую с помощью методов социальной инженерии склоняют к переходу по ссылке на поддельный сайт. Необходимо изъять компьютер Ивановой И.И. и направить его на компьютерно-техническую экспертизу в целях обнаружения и исследования вредоносного ПО

3) это скам – Интернет-мошенничество с использованием социальной инженерии, когда преступник склоняет жертву добровольно перечислить ему денежные средства. Необходимо направить запрос в организацию, владеющую социальной сетью «ВКонтакте» для получения данных учетной записи пользователя «Бестужева Николая»: указанные при регистрации анкетные данные, дату и время регистрации, IP-адрес доступа к сети Интернет при регистрации, адрес электронной почты, абонентский номер сотовой связи для SMS-подтверждения и другие сведения

№ задания	Правильный ответ
1	3
2	4
3	3
4	1
5	3, 4
6	3
7	3
8	2, 4
9	2
10	4
11	2
12	3

ВАРИАНТ 16

1. Штурмовой флаг 150-й ордена Кутузова II степени Идрицкой стрелковой дивизии официально является

- 1) Знаменем Победы
- 2) Знаменем мужества
- 3) Знаменем отваги
- 4) Знаменем мира

2. Протокол осмотра места происшествия подписывают:

- 1) следователь и понятые
- 2) специалист-криминалист, понятые и судебный медик
- 3) только понятые
- 4) все участники осмотра

3. Можно ли осуществлять 3D-лазерное сканирование обнаруженного на месте происшествия неопознанного трупа?

- 1) да, это обязательное требование УПК РФ
- 2) можно, но только наряду с опознавательной фотосъемкой, применение которой в данном случае закреплено УПК РФ
- 3) нет, 3D-лазерное сканирование губительно для биологических объектов и сделает невозможным последующее судебно-медицинское исследование

4. Какие редкие объекты могут быть представлены на трасологическую экспертизу?

- 1) узлы, следы губ, зубов человека
- 2) раны на теле человека
- 3) огнестрельное оружие

5. Чем экспертиза запаховых следов отличается от кинологической выборки? Выберите несколько вариантов ответа.

- 1) ничем не отличается
- 2) специальной подготовкой собак-детекторов
- 3) методикой исследования
- 4) достоверностью результатов

6. Кем используется криминалистический чемодан на месте происшествия?

- 1) криминалистом
- 2) судебно-медицинским экспертом
- 3) руководителем экспертно-криминалистического подразделения
- 4) сотрудником оперативного подразделения

7. Что является достоверным признаком смерти?

- 1) потеря сознания

- 2) трупные пятна
- 3) отсутствие дыхания
- 4) отсутствие реакции на болевой раздражитель

8. На иллюстрации представлен документ, удостоверяющий личность. Какие ещё документы могут удостоверить личность гражданина? Выберите несколько вариантов ответа.



- 1) проездной билет
- 2) свидетельство о рождении
- 3) временное удостоверение личности гражданина
- 4) служебное удостоверение военнослужащего РФ

9. К группе общих признаков почерка, характеризующих пространственную ориентацию движений относится (выберите несколько вариантов ответа):

- 1) размер почерка
- 2) размер интервалов между строками
- 3) протяженность движений
- 4) разгон почерка

10. К признакам почерка, отражающим структуру движений по их траектории относятся (выберите несколько вариантов ответа):

- 1) преобладающее направление движений
- 2) преобладающая форма движений
- 3) особенности движений
- 4) количество изгибов

ЗАДАЧИ

11. Задача. Ваня, мальчик 4 лет, стал свидетелем жестокого преступления. На допросе он сообщил, что преступление совершил дракон. Следователь стал задавать уточняющие вопросы, чтобы выяснить, как выглядел этот дракон, как он появился на месте происшествия и куда исчез. Все объяснения мальчика он подробно записывал в протокол допроса. Оцените действия следователя.

- 1) следователь выбрал верную тактику допроса; при допросе малолетних нужно обращать внимание на такие фантазии-метафоры, поскольку в них могут содержаться важные элементы достоверной информации: дракон может оказаться рисунком на одежде или

- татуировкой, часть описания внешности может действительно принадлежать преступнику
- 2) следователь выбрал неверную тактику допроса; подобные фантазии у ребенка – явный признак ложных показаний, необходимо было начать применять тактические приёмы для изобличения лжи
 - 3) следователь выбрал неверную тактику допроса; он зря потратил время на выяснение подробностей – в таких фантазиях не может содержаться никакой полезной для следствия информации

12. Задача. В правоохранительные органы с заявлением о мошенничестве обратилась Петрова П.П. Она сообщила, что получила личное сообщение в социальной сети «ВКонтакте» от сообщества «Тебе подвластно ВСЁ!». В сообщении говорилось, что фото профиля Петровой П.П. было выбрано нейросетью для участия в финале конкурса «Живые лица». Главным призом в нем является сертификат на участие в любых трех психологических тренингах, проводимых ведущими коучами в сфере мотивации и лидерства. Для участия в финале не требовалось вводить какие-либо персональные данные. Также в качестве бонуса Петровой П.П. предложили бесплатно скачать новое основанное на работе нейросети приложение для создания изображений. Ссылка для скачивания была в тексте сообщения. Петрова решила установить это приложение. После того как она перешла по ссылке и нажала кнопку «установить», на экране монитора замелькали какие-то окна, для продолжения работы пришлось перезагружать компьютер. Обещанное приложение она на своем компьютере найти так и не смогла, а через день с ее банковских карт были сняты все денежные средства.

С каким видом мошенничества столкнулась потерпевшая и что необходимо сделать следователю в первую очередь?

1) это фишинг – телефонное мошенничество с использованием социальной инженерии, когда преступник выманивает у жертвы конфиденциальную информацию о банковской карте или стимулируют к совершению определенных действий со своим карточным счетом. Необходимо изъять мобильный телефон Петровой П.П. и направить оператору связи запрос о лице, на которое зарегистрирована SIM-карта; входящих и исходящих соединениях; фактах приема, передачи, доставки обработки текстовых сообщений; движении денежных средств по счёту

2) это фишинг – Интернет-мошенничество с целью получения доступа к конфиденциальным данным жертвы, которую с помощью методов социальной инженерии склоняют к переходу по ссылке на поддельный сайт. Необходимо изъять компьютер Петровой П.П., направить его на компьютерно-техническую экспертизу в целях обнаружения и исследования вредоносного ПО, а также направить запрос в организацию, владеющую социальной сетью «ВКонтакте» для получения данных учетной записи пользователя, создавшего сообщество «Тебе подвластно ВСЁ!»

3) это скам – Интернет-мошенничество с использованием социальной инженерии, когда преступник склоняет жертву добровольно перечислить ему денежные средства. Необходимо направить запрос в организацию, владеющую социальной сетью «ВКонтакте» для получения данных учетной записи пользователя, создавшего сообщество «Тебе подвластно ВСЁ!»: указанные при регистрации анкетные данные, дату и время регистрации, IP-адрес доступа к сети Интернет при регистрации, адрес электронной почты, абонентский номер сотовой связи для SMS-подтверждения и другие сведения

№ задания	Правильный ответ
1	1
2	4
3	2
4	1
5	2, 3, 4
6	1
7	2
8	2, 3, 4
9	1, 4
10	1, 2
11	1
12	2